

X (cm) | 0,0 | 0,2 | 0,4 | 0,6 | 0,8 | 1,0 | 1,2 | 1,4 | 1,6 | 1,8 | 2,0 | 2,2 | 2,4 | 2,6 | 2,8 | 3,0 | 3,2 | 3,4 | 3,6 | 3,8 | 4,0 | 4,2 | 4,4 | 4,6 | 4,8 | 5,0 | 5,2 | 5,4 | 5,6 | 5,8 | 6,0 | 6,2 | 6,4 | 6,6 | 6,8 | 7,0 | 7,2 | 7,4 | 7,6 | 7,8 | 8,0

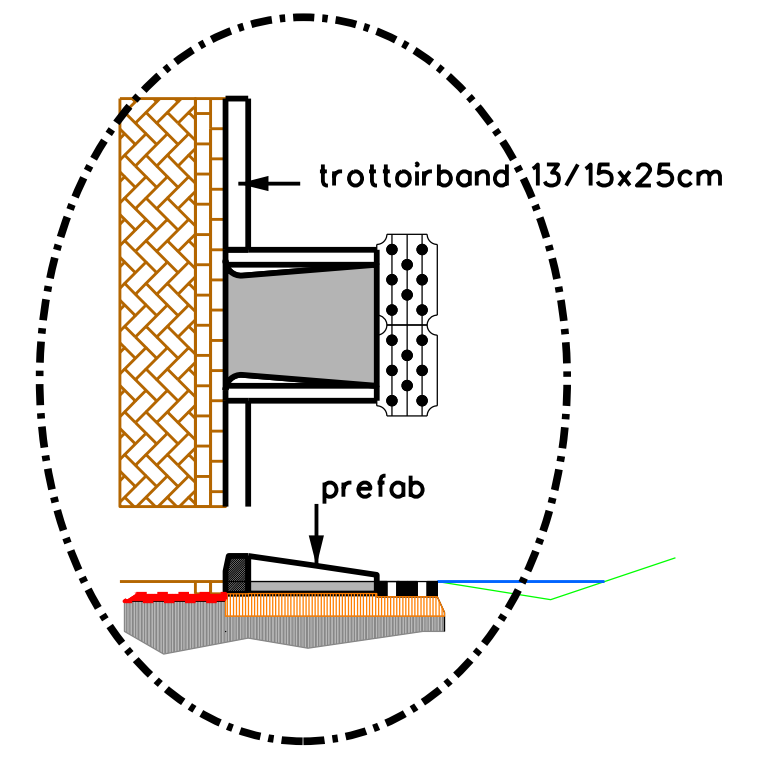

regenwater uitstroomvoorziening
 principe detail schaal 1:50

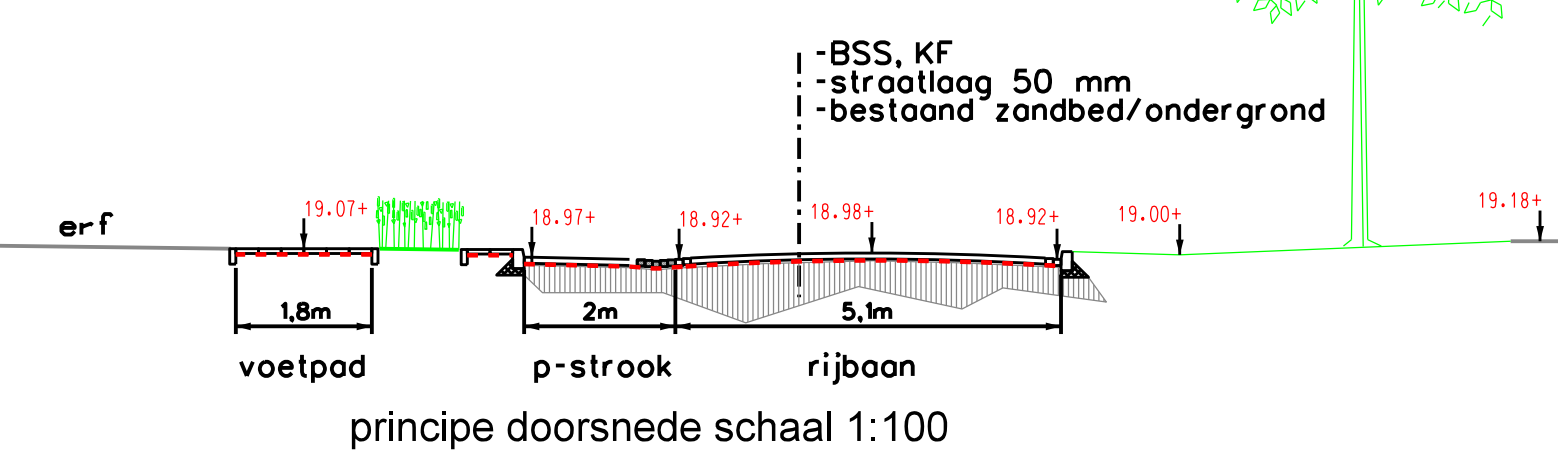
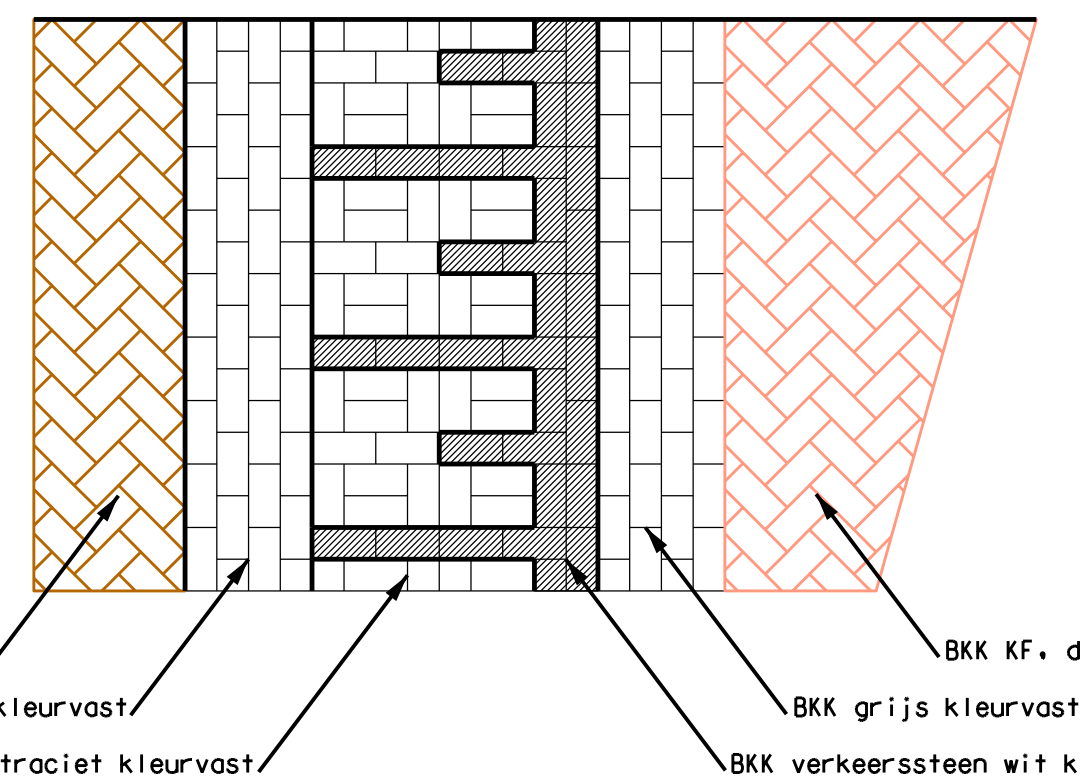
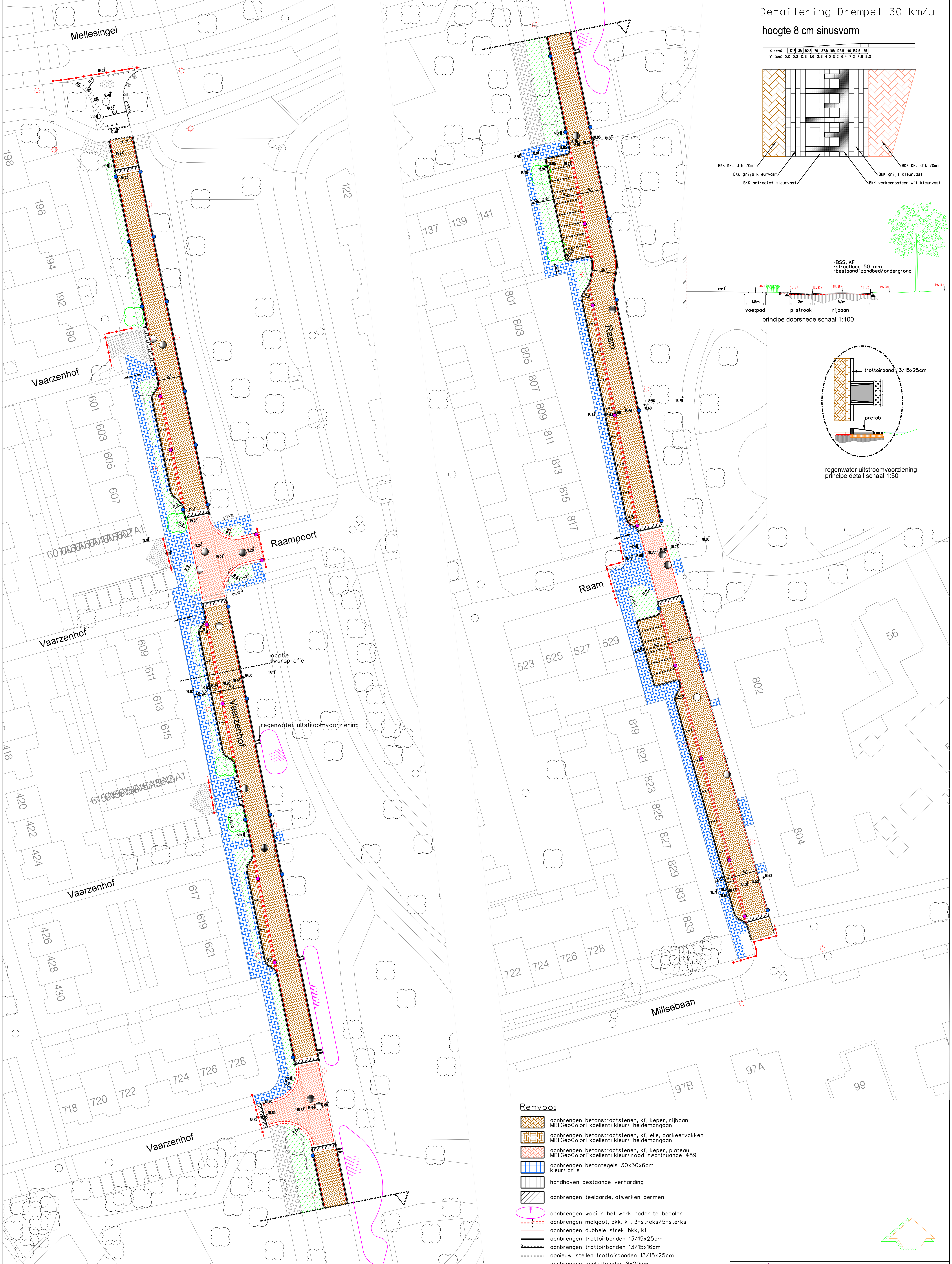

Renvooi

- aanbrenge! betonstraatstenen, kf, keper, rijbaan
 MBI GeoColorExcellent: kleur: heidemangoan
- aanbrenge! betonstraatstenen, kf, elle, parkeervakken
 MBI GeoColorExcellent: kleur: heidemangoan
- aanbrenge! betonstraatstenen, kf, keper, plateau
 MBI GeoColorExcellent: kleur: rood-zwartnuance 489
- aanbrenge! betontegels 30x30x6cm
 kleur: grijs
- handhaven bestaande verharding
- aanbrenge! teelaarde, afwerken bermen
- aanbrenge! wadi in het werk nader te bepalen
- aanbrenge! molgoot, bkk, kf, 3-streks/5-sterks
- aanbrenge! dubbele strek, bkk, kf
- aanbrenge! trottoirbanden 13/15x25cm
- aanbrenge! trottoirbanden 13/15x16cm
- opnieuw stellen trottoirbanden 13/15x25cm
- aanbrenge! opsluitbanden 8x20cm
- aanbrenge! opsluitbanden 12x25cm
- aanbrenge! inritblokken 75x18x50cm
- aanbrenge! drempels, bkk, kf
- vervangen putranden
- aanbrenge! trottoirkolken / straatkolken
- bestaande lichtmasten
- aanbrenge! verkeers- en straatnaamborden
- locatie nieuw te planten boom
- werkgrens

maashorst GEMEENTE MAASHORST

Groot onderhoud Raam Vaarzenhof

Bestektekning: nieuwe situatie

Schaal	Datum	Wijk	Tekenaar	Form.	Blad	Tekening nummer
1:250	16-09-2021	10-11-2024	RFri	A0		PLT V21-0916